



## **VOJVODINAŠUME**

JP „VOJVODINAŠUME“  
Petrovaradin  
Ogranak preduzeća  
„Vojvodinašume – Lovoturs“  
Preradovićeva, 2  
Broj: 108/1  
Dana: 23.04.2015

**KONKURSNA DOKUMENTACIJA  
ZA  
JAVNU NABAVKU MALE VREDNOSTI DOBARA  
DRVENE GAJBE ZA TRANSPORT FAZANA/ZEČEVA**

**REDNI BROJ JN 6/2015**

Poziv za podnošenje ponuda je objavljen na Portalu i na internet stranici Naručioca dana 23.04.2015.godine.

JP „Vojvodinašume“ Petrovaradin  
 Ogranak preduzeća  
 „Vojvodinašume – Lovoturs“  
 Petrovaradin

Na osnovu čl. 39. i 61. Zakona o javnim nabavkama („Sl. glasnik RS” br. 124/2012, u daljem tekstu: Zakon), čl. 6. Pravilnika o obaveznim elementima konkursne dokumentacije u postupcima javnih nabavki i načinu dokazivanja ispunjenosti uslova („Sl. glasnik RS” br. 29/2013), Odluke o pokretanju postupka javne nabavke broj 108 od 16.04.2015.god. i Rešenja o obrazovanju komisije za javnu nabavku broj 109 od 16.04.2015.god. pripremljena je:

## KONKURSNA DOKUMENTACIJA

**za javnu nabavku male vrednosti - drvene gajbe za transport fazana/zečeva**

**JN br. 6/2015**

Konkursna dokumentacija sadrži:

<i>Prilog</i>	<i>Naziv priloga</i>	<i>Strana</i>
I	Opšti podaci o javnoj nabavci	3
II	Podaci o predmetu javne nabavke	4
III	Vrsta , tehničke karakteristike, kvalitet, količina i opis dobara	4
IV i IV a	Uslovi za učešće u postupku javne nabavke iz čl. 75. i 76. Zakona i uputstvo kako se dokazuje ispunjenost tih uslova	5-7
V	Uputstvo ponuđačima kako da sačine ponudu	8-14
VI	Obrazac ponude	15-18
VII	Model ugovora	19-22
VIII	Obrazac strukture ponudene cene	23
IX	Obrazac troškova pripreme ponude	24
X	Obrazac izjave o nezavisnoj ponudi	25
XI	Obrazac izjave o poštovanju obaveza	26
XII	Obrazac izjave o zahtevanim sredstvima finansijskog obezbeđenja	27
XIII	Menično pismo	28

Ukupan broj strana konkursne dokumentacije je 28

**OPŠTI PODACI O JAVNOJ NABAVCI****1. PODACI O NARUČIOCU:**

Naziv naručioca: JP „VOJVODINAŠUME” Ogranak preduzeća “Vojvodinašume – Lovoturs” Petrovaradin

Adresa naručioca: Petrovaradin, ul. Preradovićeve br.2

Internet stranica: [www.vojvodinasume.rs](http://www.vojvodinasume.rs)

Broj računa: 160-15701-18 Banca Intesa

Matični broj: 08762198

PIB: 101636567

Šifra delatnosti: 0170

**2. VRSTA POSTUPKA:**

Predmetna javna nabavka se sprovodi u postupku javne nabavke male vrednosti u skladu sa Zakonom i podzakonskim aktima kojima se uređuju javne nabavke.

**3. PREDMET JAVNE NABAVKE:**

Predmet javne nabavke broj 6 su dobra – **drvene gajbe za transport fazana/zečeva**

**4. PREUZIMANJE – DOSTAVLJANJE KONKURSNE DOKUMENTACIJE**

Konkursna dokumentacija se može preuzeti sa Portala javnih nabavki Republike Srbije [www.portal.ujn.gov.rs](http://www.portal.ujn.gov.rs) ili sa internet stranice naručioca [www.vojvodinasume.rs](http://www.vojvodinasume.rs).

Ponuda se smatra blagovremenom ako je podneta do **dana 04.05.2015.godine do 10,00 časova**, neposredno naručiocu ili putem pošte, u zatvorenoj kovrti, zatvorenu na način da se prilikom otvaranja ponuda može sa sigurnošću utvrditi da se prvi put otvara.

Ponude koje ne pristignu naručiocu do **04.05.2015.godine do 10,00 časova** (lično ili poštom) smatraće se neblagovremenim.

Neblagovremene ponude će, neotvorene, sa naznakom da su neblagovremene, biti vraćene licu koje ih je dostavilo.

**5. OTVARANJE PONUDA**

Javno otvaranje ponuda će se obaviti dana **04.05.2015. godine u 10,30 časova**, u sedištu naručioca u Petrovaradinu, Preradovićeve br. 2.

Prisutni predstavnici ponuđača pre početka javnog otvaranja ponuda Komisiji naručioca podnose punomoćje ponuđača za učešće u postupku otvaranja ponuda.

**6. KONTAKT**

Lice za kontakt: Siniša Cvjetković, dipl.turizmolog – predsednik

E - mail adresa: [zorica.samoceta@vojvodinasume.rs](mailto:zorica.samoceta@vojvodinasume.rs)

Telefon: 021/432-221

PREDSEDNIK KOMISIJE  
Siniša Cvjeković, dipl.turizmolog

**PODACI O PREDMETU JAVNE NABAVKE****Predmet javne nabavke**

Predmet javne nabavke broj 6 su dobra – **drvene gajbe za transport fazana/zečeva za 2015. godinu.**

Naziv i oznaka iz opšteg rečnika nabavke: gajbe 44619300

**VRSTA, TEHNIČKE KARAKTERISTIKE, KVALITET, KOLIČINA I OPIS DOBARA**

1. Potrebne količine gajbica 6000 komada.
2. Materijal: hibridna topola ili ekvivalent, (vrba, bukva, domaća topola i sl.).
3. Poklopac gajbe ne sme da bude fiksiran.
4. Dimenzije drvene gajbe su: 600 x 400 x 200 mm plus poklopac gajbe 600 x 400mm (da ne bude fiksiran). Debljina drvene letvice 5mm, a širina letvice 55mm kao na skici koja sledi.

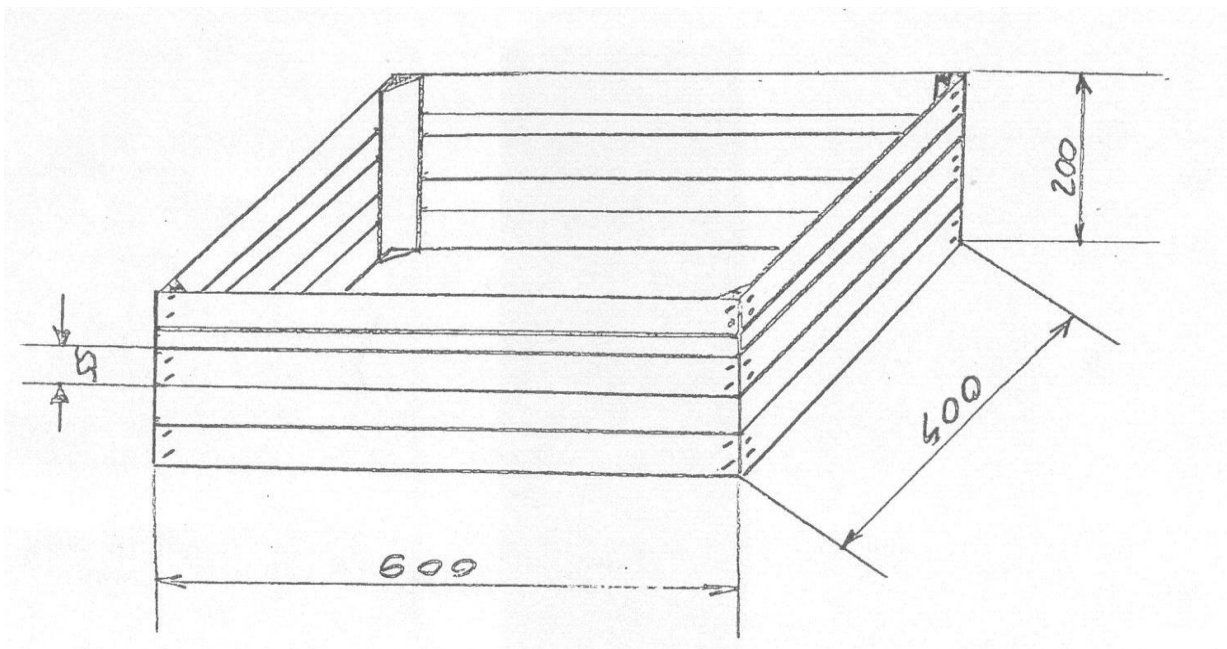

## **USLOVI ZA UČEŠĆE U POSTUPKU JAVNE NABAVKE IZ ČL. 75. I 76. ZAKONA I UPUTSTVO KAKO SE DOKAZUJE ISPUNJENOST TIH USLOVA**

### **USLOVI ZA UČEŠĆE U POSTUPKU JAVNE NABAVKE IZ ČL. 75. I 76. ZAKONA**

Pravo na učešće u postupku predmetne javne nabavke ima ponuđač koji ispunjava obavezne uslove za učešće u postupku javne nabavke definisane čl. 75. Zakona, i to:

1. Da je registrovan kod nadležnog organa, odnosno upisan u odgovarajući registar ;
2. Da on i njegov zakonski zastupnik nije osuđivan za neko od krivičnih dela kao član organizovane kriminalne grupe, da nije osuđivan za krivična dela protiv privrede, krivična dela protiv životne sredine, krivično delo primanja ili davanja mita, krivično delo prevare ;
3. Da mu nije izrečena mera zabrane obavljanja delatnosti, koja je na snazi u vreme objavljivanja poziva za podnošenje ponude ;
4. Da je izmirio dospelu poreze, doprinose i druge javne dažbine u skladu sa propisima Republike Srbije ili strane države kada ima sedište na njenoj teritoriji ;
5. Da je poštovao obaveze koje proizlaze iz važećih propisa o zaštiti na radu, zapošljavanju i uslovima rada, zaštiti životne sredine, kao i da garantuje da je imalac prava intelektualne svojine (čl. 75. st. 2. Zakona).

**1.1.** Ukoliko ponuđač podnosi ponudu sa podizvođačem, u skladu sa članom 80. Zakona, podizvođač mora da ispunjava obavezne uslove iz tačke 1. do 4. ovog priloga.

**2.1.** Ukoliko ponudu podnosi grupa ponuđača, u skladu sa članom 81. Zakona, svaki ponuđač iz grupe ponuđača, mora da ispuni obavezne uslove iz tačke 1. do 4. ovog priloga.

### **UPUTSTVO KAKO SE DOKAZUJE ISPUNJENOST USLOVA**

Ispunjenost **obaveznih uslova** za učešće u postupku predmetne javne nabavke, u skladu sa tačkom 1. do 4. ovog priloga, ponuđač dokazuje dostavljanjem **Izjave (Obrazac izjave ponuđača, dat je u prilogu IV)**, kojom pod punom materijalnom i krivičnom odgovornošću potvrđuje da ispunjava uslove za učešće u postupku javne nabavke iz čl. 75. Zakona, definisane ovom konkursnom dokumentacijom.

Izjava mora da bude popunjena , potpisana od strane ovlašćenog lica ponuđača i overena pečatom. Ukoliko Izjavu potpisuje lice koje nije upisano u registar kao lice ovlašćeno za zastupanje, potrebno je uz ponudu dostaviti ovlašćenje za potpisivanje.

**Ukoliko ponudu podnosi grupa ponuđača,** Izjava mora biti popunjena, potpisana od strane ovlašćenog lica svakog ponuđača iz grupe ponuđača i overena pečatom.

**Ukoliko ponuđač podnosi ponudu sa podizvođačem,** ponuđač je dužan da dostavi Izjavu podizvođača (***Obrazac izjave podizvođača, dat je u poglavlju IVa*** ), popunjenu, potpisanu od strane ovlašćenog lica podizvođača i overenu pečatom.

Ponuđač je dužan da bez odlaganja pismeno obavesti naručioca o bilo kojoj promeni u vezi sa ispunjenošću uslova iz postupka javne nabavke, koja nastupi do donošenja odluke, odnosno zaključenja ugovora, odnosno tokom važenja ugovora o javnoj nabavci i da je dokumentuje na propisani način.

## Prilog IV

**OBRAZAC IZJAVE O ISPUNJAVANJU USLOVA IZ ČL. 75. I 76. ZAKONA****IZJAVA PONUĐAČA  
O ISPUNJAVANJU USLOVA IZ ČL. 75. ZAKONA U POSTUPKU JAVNE  
NABAVKE MALE VREDNOSTI**

U skladu sa članom 77. stav 4. Zakona o javnim nabavkama, pod punom materijalnom i krivičnom odgovornošću, kao zastupnik ponuđača, dajem sledeću

**I Z J A V U**

Ponuđač \_\_\_\_\_ *[navesti naziv ponuđača]* u postupku javne nabavke **drvene gajbe za transport fazana/zečeva** za 2015. godinu broj 6, ispunjava sve uslove iz čl. 75. Zakona, odnosno uslove definisane konkursnom dokumentacijom za predmetnu javnu nabavku, i to:

- 1) Ponuđač je registrovan kod nadležnog organa, odnosno upisan u odgovarajući registar;
- 2) Ponuđač i njegov zakonski zastupnik nisu osuđivani za neko od krivičnih dela kao član organizovane kriminalne grupe, da nije osuđivan za krivična dela protiv privrede, krivična dela protiv životne sredine, krivično delo primanja ili davanja mita, krivično delo prevare;
- 3) Ponuđaču nije izrečena mera zabrane obavljanja delatnosti, koja je na snazi u vreme objave poziva za podnošenje ponude;
- 4) Ponuđač je izmirio dospеле poreze, doprinose i druge javne dažbine u skladu sa propisima Republike Srbije (*ili strane države kada ima sedište na njenoj teritoriji*);

Mesto: \_\_\_\_\_

Datum: \_\_\_\_\_

M.P.

Ponuđač: \_\_\_\_\_

***Napomena: Ukoliko ponudu podnosi grupa ponuđača, Izjava mora biti potpisana od strane ovlašćenog lica svakog ponuđača iz grupe ponuđača i overena pečatom.***

**Prilog IV a****IZJAVA PODIZVOĐAČA  
O ISPUNJAVANJU USLOVA IZ ČL. 75. ZAKONA U POSTUPKU JAVNE  
NABAVKE MALE VREDNOSTI**

U skladu sa članom 77. stav 4. Zakona, pod punom materijalnom i krivičnom odgovornošću, kao zastupnik ponuđača, dajem sledeću

**I Z J A V U**

Podizvođač \_\_\_\_\_ u postupku javne nabavke **drvene gajbe za transport fazana/zečeva** za 2015. godinu broj 6, ispunjava sve uslove iz čl. 75. Zakona, odnosno uslove definisane konkursnom dokumentacijom za predmetnu javnu nabavku, i to:

- 1) Podizvođač je registrovan kod nadležnog organa, odnosno upisan u odgovarajući registar;
- 2) Podizvođač i njegov zakonski zastupnik nisu osuđivani za neko od krivičnih dela kao član organizovane kriminalne grupe, da nije osuđivan za krivična dela protiv privrede, krivična dela protiv životne sredine, krivično delo primanja ili davanja mita, krivično delo prevare;
- 3) Podizvođaču nije izrečena mera zabrane obavljanja delatnosti, koja je na snazi u vreme objave poziva za podnošenje ponude;
- 4) Podizvođač je izmirio dospele poreze, doprinose i druge javne dažbine u skladu sa propisima Republike Srbije (*ili strane države kada ima sedište na njenoj teritoriji*).

Mesto: \_\_\_\_\_

Datum: \_\_\_\_\_

M.P.

Podizvođač:

\_\_\_\_\_

### **UPUTSTVO PONUĐAČIMA KAKO DA SAČINE PONUDU**

Uputstvo ponuđačima kako da sačine ponudu pripremljeno je na osnovu člana 61. Zakona o javnim nabavkama ("Službeni glasnik RS" broj 124/2012), i na osnovu člana 2. Pravilnika o obaveznim elementima konkursne dokumentacije u postupcima javnih nabavki i načinu dokazivanja ispunjenosti uslova ("Službeni glasnik RS" broj 29/2013).

Uputstvo sadrži podatke koji su neophodni za pripremu ponude u skladu sa zahtevima NARUČIOCA kao i informacije o uslovima i načinu sprovođenja postupka dodele ugovora o javnoj nabavci.

Od PONUĐAČA se očekuje da detaljno prouči sva uputstva, obrasce, uslove i specifikacije koje su sadržane u konkursnoj dokumentaciji.

Nepridržavanje uputstava i nepodnošenje svih traženih podataka i informacija koje su navedene u konkursnoj dokumentaciji ili podnošenje ponude koja ne odgovara uslovima predviđenim u konkursnoj dokumentaciji predstavlja u svakom pogledu, rizik za PONUĐAČA i kao rezultat može imati odbijanje njegove ponude.

#### **1. PODACI O JEZIKU NA KOJEM PONUDA MORA DA BUDE SASTAVLJENA**

Ponuđač podnosi ponudu na srpskom jeziku.

#### **2. NAČIN NA KOJI PONUDA MORA DA BUDE SAČINJENA**

Ponuđač ponudu podnosi neposredno ili putem pošte u zatvorenoj koverti i, zatvorenu na način da se prilikom otvaranja ponuda može sa sigurnošću utvrditi da se prvi put otvara.

Na poleđini koverta navesti naziv i adresu ponuđača.

U slučaju da ponudu podnosi grupa ponuđača, na koverti je potrebno naznačiti da se radi o grupi ponuđača i navesti nazive i adresu svih učesnika u zajedničkoj ponudi.

Ponudu dostaviti na adresu: JP „Vojvodinašume“ Petrovaradin, Ogranak preduzeća „Vojvodinašume – Lovotur“ Petrovaradin, Preradovićeve 2 sa naznakom: „**Ponuda za javnu nabavku dobara – drvene gajbe za transport fazana/zečeva za 2015.godinu** , JN br. 6/2015 - NE OTVARATI“. Ponuda se smatra blagovremenom ukoliko je primljena od strane naručioca **do 04.05.2015. godine do 10 časova**.

Naručilac će, po prijemu određene ponude, na koverti u kojoj se ponuda nalazi, obeležiti vreme prijema i evidentirati broj i datum ponude prema redosledu prispeća.

Ponuda koju naručilac nije primio u roku određenom za podnošenje ponuda, odnosno koja je primljena po isteku dana i sata do kojeg se mogu ponude podnositi, smatraće se neblagovremenom.

Ponudu dostaviti na sledeći način:

##### **1. Popuniti i zalepiti na prednju stranu koverta**

Broj, datum i sat podnošenja (popunjava pisarnica kod Naručioca): \_\_\_\_\_



JP „VOJVODINAŠUME - LOVOTURS“  
21131 PETROVARADIN,  
PRERADOVIĆEVA, BR. 2

PONUĐA - NE OTVARATI  
ZA JAVNU NABAVKU DRVENE GAJBE ZA TRANSPORT FAZANA/ZEČEVA  
ZA 2015.GODINU

REDNI BROJ JN 6/2015

## 2. Popuniti i zalepiti na poledinu koverta

PONUĐAČ: \_\_\_\_\_  
\_\_\_\_\_

ADRESA: \_\_\_\_\_  
\_\_\_\_\_

BROJ TELEFONA: \_\_\_\_\_

BROJ TELEFAKSA: \_\_\_\_\_

ELEKTRONSKA ADRESA: \_\_\_\_\_

IME I PREZIME LICA ZA KONTAKT: \_\_\_\_\_

Ponuda mora da sadrži sledeće:

1. **„izjava o ispunjenosti uslova iz člana 75. Zakona o javnim nabavkama“**, (prilog br.IV i IVa ukoliko ponuđač podnosi ponudu sa podizvođačem) konkursne dokumentacije, mora biti čitko popunjena, potpisana od strane ovlašćenog lica ponuđača i overena pečatom ponuđača.
2. **obrazac ponude** (prilog br.VI) mora biti čitko popunjen, potpisan od strane ovlašćenog lica ponuđača i overen pečatom ponuđača,
3. **„model ugovora“** (prilog br.VII) konkursne dokumentacije, mora biti čitko popunjen, potpisan od strane ovlašćenog lica ponuđača i overen pečatom ponuđača na poslednjoj stranici.

4. **„obrazac strukture ponudene cene“** (prilog br.VIII) mora biti čitko popunjen, potpisan od strane ovlašćenog lica ponuđača i overen pečatom ponuđača,
5. **„obrazac troškova pripreme ponude“** (prilog br.IX konkursne dokumentacije) ponuđač popunjava ukoliko je imao navedene troškove, time što popunjava priloženi obrazac i isti potpisuje i overava pečatom.
6. **„izjava o nezavisnoj ponudi“** (prilog br.X konkursne dokumentacije), mora biti potpisana od strane ovlašćenog lica ponuđača i overena pečatom.
7. **„izjava o poštovanju obaveza“** (prilog br.XI konkursne dokumentacije), mora biti potpisana od strane ovlašćenog lica ponuđača i overena pečatom.
8. **Izjavu o zahtevanim sredstvima finansijskog obezbeđenja** (Prilog broj XII) mora biti potpisana od strane ovlašćenog lica ponuđača i overena pečatom.

### **3. PARTIJE**

Predmet javne nabavke nije oblikovan u više partija.

### **4. PONUDA SA VARIJANTAMA**

Podnošenje ponude sa varijantama nije dozvoljeno.

### **5. NAČIN IZMENE, DOPUNE I OPOZIVA PONUDE**

U roku za podnošenje ponude ponuđač može da izmeni, dopuni ili opozove svoju ponudu na način koji je određen za podnošenje ponude.

Ponuđač je dužan da jasno naznači koji deo ponude menja odnosno koja dokumenta naknadno dostavlja. Izmenu, dopunu ili opoziv ponude treba dostaviti na adresu: JP „Vojvodinašume“ Petrovaradin, Ogranak preduzeća „Vojvodinašume – Lovoturs“ Petrovaradin, Preradovićeve 2 sa naznakom:

„Izmena ponude za javnu nabavku dobara **drvene gajbe za transport fazana/zečeva** za 2015.godinu, JN br. 6/2015 - NE OTVARATI” ili

„Dopuna ponude za javnu nabavku dobara **drvene gajbe za transport fazana/zečeva** za 2015.godinu, JN br. 6/2015 - NE OTVARATI” ili

„Opoziv ponude za javnu nabavku dobara **drvene gajbe za transport fazana/zečeva** za 2015.godinu, JN br. 6/2015 - NE OTVARATI” ili

„Izmena i dopuna ponude za javnu nabavku dobara **drvene gajbe za transport fazana/zečeva** za 2015.godinu, JN br. 6/2015 - NE OTVARATI” .

Na poleđini koverta navesti naziv i adresu ponuđača. U slučaju da ponudu podnosi grupa ponuđača, na koverti je potrebno naznačiti da se radi o grupi ponuđača i navesti nazive i adresu svih učesnika u zajedničkoj ponudi.

Po isteku roka za podnošenje ponuda ponuđač ne može da povuče niti da menja svoju ponudu.

### **6. UČESTVOVANJE U ZAJEDNIČKOJ PONUDI ILI KAO PODIZVOĐAČ**

Ponuđač može da podnese samo jednu ponudu.

Ponuđač koji je samostalno podneo ponudu ne može istovremeno da učestvuje u zajedničkoj ponudi ili kao podizvođač, niti isto lice može učestvovati u više zajedničkih ponuda.

U Obrascu ponude (prilog VI), ponuđač navodi na koji način podnosi ponudu, odnosno da li podnosi ponudu samostalno, ili kao zajedničku ponudu, ili podnosi ponudu sa podizvođačem.

### **7. PONUDA SA PODIZVOĐAČEM**

Ukoliko ponuđač podnosi ponudu sa podizvođačem dužan je da u Obrascu ponude (prilog VI) navede da ponudu podnosi sa podizvođačem, procenat ukupne vrednosti nabavke koji će poveriti podizvođaču, a koji ne može biti veći od 50%, kao i deo predmeta nabavke koji će izvršiti preko podizvođača.

Ponuđač u Obrascu ponude navodi naziv i sedište podizvođača, ukoliko će delimično izvršenje nabavke poveriti podizvođaču.

Ukoliko ugovor o javnoj nabavci bude zaključen između naručioca i ponuđača koji podnosi ponudu sa podizvođačem, taj podizvođač će biti naveden i u ugovoru o javnoj nabavci.

Ponuđač je dužan da za podizvođače dostavi dokaze o ispunjenosti uslova koji su navedeni u prilogu IV konkursne dokumentacije, u skladu sa uputstvom kako se dokazuje ispunjenost uslova (Obrazac izjave iz priloga IVa).

Ponuđač u potpunosti odgovara naručiocu za izvršenje obaveza iz postupka javne nabavke, odnosno izvršenje ugovornih obaveza, bez obzira na broj podizvođača.

Ponuđač je dužan da naručiocu, na njegov zahtev, omogući pristup kod podizvođača, radi utvrđivanja ispunjenosti traženih uslova.

## **8. ZAJEDNIČKA PONUDA**

Ponudu može podneti grupa ponuđača.

Ukoliko ponudu podnosi grupa ponuđača, sastavni deo zajedničke ponude mora biti sporazum kojim se ponuđači iz grupe međusobno i prema naručiocu obavezuju na izvršenje javne nabavke, a koji obavezno sadrži podatke iz člana 81. st. 4. tač. 1) do 6) Zakona i to podatke o:

1. članu grupe koji će biti nosilac posla, odnosno koji će podneti ponudu i koji će zastupati grupu ponuđača pred naručiocem,
2. ponuđaču koji će u ime grupe ponuđača potpisati ugovor,
3. ponuđaču koji će izdati račun,
4. računu na koji će biti izvršeno plaćanje,
5. obavezama svakog od ponuđača iz grupe ponuđača za izvršenje ugovora.

Grupa ponuđača je dužna da dostavi sve dokaze o ispunjenosti uslova koji su navedeni u poglavlju IV konkursne dokumentacije, u skladu sa uputstvom kako se dokazuje ispunjenost uslova (Obrazac izjave iz priloga IV.).

Ponuđači iz grupe ponuđača odgovaraju neograničeno solidarno prema naručiocu.

## **9. CENA, NAČIN I USLOVI PLAĆANJA, ROK, MESTO I NAČIN ISPORUKE KAO I DRUGE OKOLNOSTI OD KOJIH ZAVISI PRIHVATLJIVOST PONUDE**

### **9.1. Zahtevi u pogledu cene:**

Cena se iskazuje sa svim troškovima nabavke, u dinarima, bez PDV-a i podrazumeva da su svi eventualni popusti u ceni odmah iskazani u njoj, putem prikazivanja konačne cene, a ne naknadnim obračunavanjem. Cena je fiksna i ne može se menjati. U cenu je uračunat transport na lokaciju (franko Fazanerija Ristovača, Bač). Ako je u ponudi iskazana neuobičajeno niska cena, naručilac će postupiti u skladu sa članom 92. Zakona o javnim nabavkama ("Sl.gl.RS" br.124/12).

**9.2. Uslovi i način plaćanja:** Odloženo dinarsko bezgotovinsko plaćanje u roku minimalno 30 a maksimalno 45 dana od dana isporuke, za svaku pojedinačnu isporuku, po ispostavljenim fakturama. Prodavac je obavezan, da za isporučenu robu ispostavi Kupcu fakturu u skladu sa važećim propisima, u roku od 3 (tri) dana od dana isporuke. Plaćanje se vrši uplatom na račun ponuđača.

### **9.3. Zahtev u pogledu roka, mesta i načina isporuke dobara :**

Rok isporuke dobara, sukcesivno tokom godine, maksimalno pet dana od dana narudžbe Naručioca. Ponuđač isporučuje robu franko Fazanerija Ristovača, Bač, Ristovača bb sopstvenim vozilom.

#### **9.4. Zahtev u pogledu roka važenja ponude**

Rok važenja ponude je 60 dana od dana otvaranja ponuda.

U slučaju isteka roka važenja ponude, naručilac je dužan da u pisanom obliku zatraži od ponuđača produženje roka važenja ponude.

Ponuđač koji prihvati zahtev za produženje roka važenja ponude na može menjati ponudu.

### ***10. PODACI O VRSTI, SADRŽINI, NAČINU PODNOŠENJA, VISINI I ROKOVIMA OBEZBEĐENJA ISPUNJENJA OBAVEZA PONUĐAČA***

**ZA IZVRŠENJE UGOVORA**, ponuđač će, ukoliko bude odabran kao najpovoljniji, pre zaključenja ugovora, dostaviti:

- *BLANKO-SOLO MENICU*, overenu samo pečatom i potpisom ponuđača,

- *POTVRDA O REGISTRACIJI MENICE* kod Narodne banke Srbije (u skladu sa Odlukom o bližim uslovima, sadržini i načinu vođenja Registra menica i ovlašćenja („Sl.gl.RS“ br.56/11), a na osnovu člana 47a stav 6. Zakona o platnom prometu („Sl.gl.RS“ br.3/2002 i 5/2003 i „Sl.gl.RS“ br.43/2004, 62/2006 i 31/2011)).

- *MENIČNO PISMO* čiji je obrazac u prilogu, pri čemu menično pismo mora biti popunjeno i overeno i u kome ponuđač upisuje iznos 10% od ugovorenog iznosa ,bez PDV, a u cilju dobrog izvršenja posla, sa rokom važnosti za vreme trajanja ugovora i svih njegovih eventualnih aneksa.

*U ORIGINALU ILI OVERENOJ FOTOKOPIJI PRILAŽE se, u jednom primerku, OP obrazac i KARTON DEPONOVAH POTPISA* (Ako lice koje je navedeno na kartonu deponovanih potpisa nije ovlašćeno za zastupanje privrednog subjekta (ne nalazi se u rešenju Agencije za privredne registre), a potpisnik je menice, neophodno je dostaviti i specijalno punomoćje shodno članu 91. stav 4. Zakona o obligacionim odnosima.).

### **11. DODATNE INFORMACIJE ILI POJAŠNJENJA U VEZI SA PRIPREMANJEM PONUDE**

Zainteresovano lice može, u pisanom obliku *putem pošte na adresu naručioca JP „VOJVODINAŠUME” Ogranak preduzeća “Vojvodinašume – Lovoturs” Petrovaradin, ul. Preradovićeve br.2., elektronske pošte na e-mail [zorica.samoceta@vojvodinasume.rs](mailto:zorica.samoceta@vojvodinasume.rs) faksom na broj 021/432-221* tražiti od naručioca dodatne informacije ili pojašnjenja u vezi sa pripremanjem ponude, najkasnije 5 dana pre isteka roka za podnošenje ponude.

Naručilac će zainteresovanom licu u roku od 3 (tri) dana od dana prijema zahteva za dodatnim informacijama ili pojašnjenjima konkursne dokumentacije, odgovor dostaviti u pisanom obliku i istovremeno će tu informaciju objaviti na Portalu javnih nabavki i na svojoj internet stranici.

Dodatne informacije ili pojašnjenja upućuju se sa napomenom „Zahtev za dodatnim informacijama ili pojašnjenjima konkursne dokumentacije, **JN br 6/2015”**.

Ako naručilac izmeni ili dopuni konkursnu dokumentaciju 8 ili manje dana pre isteka roka za podnošenje ponuda, dužan je da produži rok za podnošenje ponuda i objavi obaveštenje o produženju roka za podnošenje ponuda.

Po isteku roka predviđenog za podnošenje ponuda naručilac ne može da menja niti da dopunjuje konkursnu dokumentaciju.

Traženje dodatnih informacija ili pojašnjenja u vezi sa pripremanjem ponude telefonom nije dozvoljeno.

Komunikacija u postupku javne nabavke vrši se isključivo na način određen članom 20. Zakona.

## **12. DODATNA OBJAŠNENJA OD PONUĐAČA POSLE OTVARANJA PONUDA I KONTROLA KOD PONUĐAČA ODNOSNO NJEGOVOG PODIZVOĐAČA**

Posle otvaranja ponuda naručilac može prilikom stručne ocene ponuda da u pisanom obliku zahteva od ponuđača dodatna objašnjenja koja će mu pomoći pri pregledu, vrednovanju i upoređivanju ponuda, a može da vrši kontrolu (uvid) kod ponuđača, odnosno njegovog podizvođača (član 93. Zakona).

Ukoliko naručilac oceni da su potrebna dodatna objašnjenja ili je potrebno izvršiti kontrolu (uvid) kod ponuđača, odnosno njegovog podizvođača, naručilac će ponuđaču ostaviti primereni rok da postupi po pozivu naručioca, odnosno da omogući naručiocu kontrolu (uvid) kod ponuđača, kao i kod njegovog podizvođača.

Naručilac može uz saglasnost ponuđača da izvrši ispravke računskih grešaka uočenih prilikom razmatranja ponude po okončanom postupku otvaranja.

U slučaju razlike između jedinične i ukupne cene, merodavna je jedinična cena.

Ako se ponuđač ne saglasi sa ispravkom računskih grešaka, naručilac će njegovu ponudu odbiti kao neprihvatljivu.

## **13. VRSTA KRITERIJUMA ZA DODELU UGOVORA**

Izbor najpovoljnije ponude će se izvršiti primenom kriterijuma „**Najniža ponudena cena**“.

Ukoliko dve ili više ponuda imaju istu najnižu ponudenu cenu, kao najpovoljnija biće izabrana ponuda onog ponuđača koji je ponudio kraći rok isporuke dobara. U slučaju istog ponudnog roka isporuke dobara, izbor najpovoljnije ponude će se obaviti žrebom u prisustvu ponuđača.

## **14. POŠTOVANJE OBAVEZA KOJE PROIZILAZE IZ VAŽEĆIH PROPISA**

Ponuđač je dužan da u okviru svoje ponude dostavi izjavu datu pod krivičnom i materijalnom odgovornošću da je poštovao sve obaveze koje proizilaze iz važećih propisa o zaštiti na radu, zapošljavanju i uslovima rada, zaštiti životne sredine, kao i da garantuje da je imalac prava intelektualne svojine. (**Obrazac izjave iz priloga X**).

## **15. KORIŠĆENJE PATENTA I ODGOVORNOST ZA POVREDU ZAŠTIĆENIH PRAVA INTELEKTUALNE SVOJINE TREĆIH LICA**

Naknadu za korišćenje patenata, kao i odgovornost za povredu zaštićenih prava intelektualne svojine trećih lica snosi ponuđač.

## **16. NAČIN I ROK ZA PODNOŠENJE ZAHTEVA ZA ZAŠTITU PRAVA PONUĐAČA**

Zahtev za zaštitu prava može da podnese ponuđač, odnosno svako zainteresovano lice, ili poslovno udruženje u njihovo ime.

Zahtev za zaštitu prava podnosi se Republičkoj komisiji, a predaje naručiocu. Primerak zahteva za zaštitu prava podnosilac istovremeno dostavlja Republičkoj komisiji. Zahtev za zaštitu prava se dostavlja neposredno, elektronskom poštom na e-mail [zorica.samoceta@vojvodinasume.rs](mailto:zorica.samoceta@vojvodinasume.rs) faksom na broj 021/432-221 ili preporučenom pošiljkom sa povratnicom na adresu JP „VOJVODINAŠUME” Ogranak preduzeća “Vojvodinašume – Lovoturs” Petrovaradin, ul. Preradovićeve br.2.

Zahtev za zaštitu prava se može podneti u toku celog postupka javne nabavke, protiv svake radnje naručioca, osim ukoliko Zakonom nije drugačije određeno. O podnetom zahtevu za zaštitu prava naručilac obaveštava sve učesnike u postupku javne nabavke, odnosno objavljuje obaveštenje o podnetom zahtevu na Portalu javnih nabavki, najkasnije u roku od 2 dana od dana prijema zahteva.

Ukoliko se zahtevom za zaštitu prava osporava vrsta postupka, sadržina poziva za podnošenje ponuda ili konkursne dokumentacije, zahtev će se smatrati blagovremenim ukoliko je primljen od strane naručioca najkasnije 3 dana pre isteka roka za podnošenje ponuda, bez obzira na način dostavljanja. U tom slučaju podnošenja zahteva za zaštitu prava dolazi do zastoja roka za podnošenje ponuda.

Posle donošenja odluke o dodeli ugovora iz čl. 108. Zakona ili odluke o obustavi postupka javne nabavke iz čl. 109. Zakona, rok za podnošenje zahteva za zaštitu prava je 5 dana od dana prijema odluke.

Zahtevom za zaštitu prava ne mogu se osporavati radnje naručioca preduzete u postupku javne nabavke ako su podnosiocu zahteva bili ili mogli biti poznati razlozi za njegovo podnošenje pre isteka roka za podnošenje ponuda, a podnosilac zahteva ga nije podneo pre isteka tog roka.

Ako je u istom postupku javne nabavke ponovo podnet zahtev za zaštitu prava od strane istog podnosioca zahteva, u tom zahtevu se ne mogu osporavati radnje naručioca za koje je podnosilac zahteva znao ili mogao znati prilikom podnošenja prethodnog zahteva.

Podnosilac zahteva je dužan da na račun budžeta Republike Srbije uplati taksu od 40.000,00 dinara (broj žiro računa: 840-30678845-06, poziv na broj: 6/15, svrha: Republička administrativna taksa JN 6/15 "Vojvodinašume-Lovoturs", korisnik: Budžet Republike Srbije)

Postupak zaštite prava ponuđača regulisan je odredbama čl. 138. - 167. Zakona.

## **17. ROK U KOJEM ĆE UGOVOR BITI ZAKLJUČEN**

Ugovor o javnoj nabavci će biti zaključen sa ponuđačem kojem je dodeljen ugovor u roku od 8 dana od dana proteka roka za podnošenje zahteva za zaštitu prava iz člana 149. Zakona.

U slučaju da je podneta samo jedna ponuda naručilac može zaključiti ugovor pre isteka roka za podnošenje zahteva za zaštitu prava, u skladu sa članom 112. stav 2. tačka 5) Zakona.

## **18. RAČUNSKA PROVERA PONUDE**

Naručilac će prilikom provere ponude izvršiti računsku kontrolu iste. U slučaju razlike između jedinične i ukupne cene, merodavna je jedinična cena (Član 93. stav 5. Zakona).

Ako se ponuđač ne saglasi sa ispravkom računskih grešaka, naručilac će njegovu ponudu odbiti kao neprihvatljivu.

**OBRAZAC PONUDE**

Za javnu nabavku dobra – **drvene gajbe za transport fazana/zečeva za 2015.godinu JN broj 6**

**1) OPŠTI PODACI O PONUĐAČU**

Naziv ponuđača:	
Adresa ponuđača:	
Matični broj ponuđača:	
Poreski identifikacioni broj ponuđača (PIB):	
Ime osobe za kontakt:	
Elektronska adresa ponuđača (e-mail):	
Telefon:	
Telefaks:	
Broj računa ponuđača i naziv banke:	
Lice ovlašćeno za potpisivanje ugovora	

**2) PONUDU PODNOSI:**

<b>A) SAMOSTALNO</b>
<b>B) SA PODIZVOĐAČEM</b>
<b>V) KAO ZAJEDNIČKU PONUDU</b>

*Napomena: zaokružiti način podnošenja ponude i upisati podatke o podizvođaču, ukoliko se ponuda podnosi sa podizvođačem, odnosno podatke o svim učesnicima zajedničke ponude, ukoliko ponudu podnosi grupa ponuđača*

### 3) **PODACI O PODIZVOĐAČU**

1)	<i>Naziv podizvođača:</i>	
	<i>Adresa:</i>	
	<i>Matični broj:</i>	
	<i>Poreski identifikacioni broj:</i>	
	<i>Ime osobe za kontakt:</i>	
	<i>Procenat ukupne vrednosti nabavke koji će izvršiti podizvođač:</i>	
	<i>Deo predmeta nabavke koji će izvršiti podizvođač:</i>	
2)	<i>Naziv podizvođača:</i>	
	<i>Adresa:</i>	
	<i>Matični broj:</i>	
	<i>Poreski identifikacioni broj:</i>	
	<i>Ime osobe za kontakt:</i>	
	<i>Procenat ukupne vrednosti nabavke koji će izvršiti podizvođač:</i>	
	<i>Deo predmeta nabavke koji će izvršiti podizvođač:</i>	

**Napomena:**

*Tabelu „Podaci o podizvođaču“ popunjavaju samo oni ponuđači koji podnose ponudu sa podizvođačem, a ukoliko ima veći broj podizvođača od mesta predviđenih u tabeli, potrebno je da se navedeni obrazac kopira u dovoljnom broju primeraka, da se popuni i dostavi za svakog podizvođača.*



#### 4) PODACI O UČESNIKU U ZAJEDNIČKOJ PONUDI

1)	<i>Naziv učesnika u zajedničkoj ponudi:</i>	
	<i>Adresa:</i>	
	<i>Matični broj:</i>	
	<i>Poreski identifikacioni broj:</i>	
	<i>Ime osobe za kontakt:</i>	
2)	<i>Naziv učesnika u zajedničkoj ponudi:</i>	
	<i>Adresa:</i>	
	<i>Matični broj:</i>	
	<i>Poreski identifikacioni broj:</i>	
	<i>Ime osobe za kontakt:</i>	
3)	<i>Naziv učesnika u zajedničkoj ponudi:</i>	
	<i>Adresa:</i>	
	<i>Matični broj:</i>	
	<i>Poreski identifikacioni broj:</i>	
	<i>Ime osobe za kontakt:</i>	

**Napomena:**

*Tabelu „Podaci o učesniku u zajedničkoj ponudi“ popunjavaju samo oni ponuđači koji podnose zajedničku ponudu, a ukoliko ima veći broj učesnika u zajedničkoj ponudi od mesta predviđenih u tabeli, potrebno je da se navedeni obrazac kopira u dovoljnom broju primeraka, da se popuni i dostavi za svakog ponuđača koji je učesnik u zajedničkoj ponudi.*

### 5) CENA, NAČIN PLAĆANJA, ROK , MESTO I NAČIN ISPORUKE, VAŽENJE PONUDE

Red. br.	VRSTA ARTIKLA	Jed. mere	Potrebne količine	Ponuđena jedinična cena, bez PDV (po jedinici mere)	Ponuđena jedinična cena, sa PDV (po jedinici mere)	Ukupna ponuđena cena za količinu, bez PDV	Ukupna ponuđena cena za količinu, sa PDV
1.	Drvena ambalaža za transport fazana /zečeva- gajbe	Kom.	6.000				

Cena se iskazuje sa svim troškovima nabavke, u dinarima, bez PDV-a. U cenu je uračunat transport na lokaciju (franko Fazanerijska Ristovača, Bač).

**PLAĆANJE:** Odloženo dinarsko bezgotovinsko plaćanje u roku od \_\_\_\_\_ (minimalno 30 a maksimalno 45 dana) od dana isporuke, za svaku pojedinačnu isporuku, po ispostavljenim fakturama.

**ROK, MESTO I NAČIN ISPORUKE** – sukcesivna isporuka dobara u periodu od jedne godine, na paritetu fco magacin Kupca prema njegovim dispozicijama u roku od \_\_\_\_\_ dana po prijemu narudžbine Kupca (maksimalno 5 dana po prijemu narudžbine Kupca). Ponuđač isporučuje robu franko Naručilac („Vojvodinašume-Lovoturs“ Preradovićevo 2 Petrovaradin) sopstvenim vozilom.

**GARANTNI ROK** – ponuđač daje garanciju od \_\_\_\_\_ (najmanje 6 meseci) na kvalitet isporučenih dobara, a prema deklaraciji proizvođača.

**VAŽENJE PONUDE** je 60 dana od dana otvaranja ponude.

Datum

Ponuđač

M. P.

**Napomene:**

*Obrazac ponude ponuđač mora da popuni, overi pečatom i potpiše, čime potvrđuje da su tačni podaci koji su u obrascu ponude navedeni. Ukoliko ponuđači podnose zajedničku ponudu, grupa ponuđača može da se opredeli da obrazac ponude potpisuju i pečatom overavaju svi ponuđači iz grupe ponuđača ili grupa ponuđača može da odredi jednog ponuđača iz grupe koji će popuniti, potpisati i pečatom overiti obrazac ponude.*

**Prilog VII**

**MODEL UGOVORA O  
NABAVCI DOBARA ZA 2015.GODINU**

**I UGOVORNE STRANE**

Zaključen u Petrovaradinu, dana \_\_\_\_\_ između:

1. JAVNO PREDUZEĆE "VOJVODINAŠUME", Ogranak preduzeća „Vojvodinašume-Lovoturs“ Petrovaradin, Preradovićeve 2., koje zastupa Direktor ogranaka Preduzeća Maja Jenei (u daljem tekstu: KUPAC) Matični broj: 08762198, PIB: 101636567, TEK.RAČ:160-15701-18 banka Intesa Novi Sad  
i
2. \_\_\_\_\_ koje zastupa  
\_\_\_\_\_ (u daljem tekstu: PRODAVAC)

**II PREDMET UGOVORA I CENE**

## Član 1.

Ugovorne strane saglasno konstatuju da se ovaj Ugovor zaključuje na osnovu dostavljene ponude prodavca, koja je prihvaćena od strane naručioca, ovde kupca, u postupku javne nabavke dobara - drvena ambalaža za transport fazana/ zečeva -gajbe za 2015. godinu – javna nabavka male vrednosti, sprovedene po Odluci direktora Ogranaka Preduzeća br. od godine i najpovoljnije ponude prodavca del.br. \_\_\_\_\_ od \_\_\_\_\_, koja čini sastavni deo ovog Ugovora.

## Član 2.

Predmet ovog Ugovora je nabavka 6.000 komada drvenih gajbi za transport fazana/zečeva po ceni od \_\_\_\_\_ dinara po komadu što ukupno iznosi \_\_\_\_\_ dinara bez PDV - a.

Iskazana cena je bez PDV-a. U iskazanim cenama sadržani su svi troškovi Fco Fazanerija "Ristovača" Bač.

Ugovorne strane saglasno utvrđuju da ukupna ugovorena količina drvenih gajbi iz prethodnog stava ovog člana predstavlja procenjene – okvirne potrebe kupca dobara za period na koji se zaključuje ovaj ugovor, te da u periodu realizacije ugovora, u zavisnosti od stvarnih potreba kupca i/ili nastupanja opravdanih okolnosti, količine gajbi mogu biti manje od ukupno ugovorene količine. Prodavac je unapred upoznat sa mogućnošću da ukupno ugovorena količina gajbi ne bude ostvarena u celosti, te potvrđuje da neće zahtevati ispunjenje ugovora ili postavljati bilo kakav drugi obligacioni zahtev prema kupcu.

**III ROK I NAČIN PLAĆANJA**

## Član 3.

Kupac je obavezan da izvrši plaćanje robe u roku od \_\_\_ dana od isporuke za svaku pojedinačnu isporuku.

#### Član 4.

Prodavac je obavezan, da za isporučenu robu ispostavi Kupcu fakturu u skladu sa važećim propisima, u roku od 3 (tri) dana od dana isporuke.

### **IV NAČIN, MESTO I ROK ISPORUKE**

#### Član 5.

Robu, koja je predmet ovog ugovora, isporučuje Prodavac, franko Fazanerija Ristovača, Bač, Ristovača bb.

Prodavac se obavezuje da izvrši isporuku u roku od pet dana od pismene narudžbe Kupca.

#### Član 6.

Prodavac se obavezuje, da će celokupnu ugovorenu količinu robe isporučiti Kupcu, sukcesivno po porudžbenici Kupca.

### **V UGOVORNA KAZNA**

#### Član 7.

U slučaju kašnjenja u isporuci robe, Kupac ima mogućnost da odredi Prodavcu naknadni rok. Ukoliko Kupac Prodavcu ne odredi naknadni rok ili naknadni rok odredi, a roba ne bude isporučena u tom roku, Prodavac je obavezan da Kupcu plati ugovornu kaznu u iznosu od 0,5% od vrednosti neisporučene robe za svaki dan zakašnjenja, a maksimalno 5% od vrednosti ugovora.

### **VI PRELAZ RIZIKA**

#### Član 8.

Prodavac snosi rizik za slučajnu propasti ili oštećenja robe do prispeća na odredišno mesto isporuke, a od tog trenutka rizik snosi Kupac.

### **VII KVALITET ROBE**

#### Član 9.

Kvalitet proizvoda koji su predmet ovog Ugovora, mora u potpunosti odgovarati važećim domaćim ili međunarodnim standardima za tu vrstu robe a u skladu sa tehničkim karakteristikama iz priloga broj IV konkursne dokumentacije.

#### Član 10.

Prodavac je u obavezi da u roku od 2 dana po prijavi reklamacije na kvalitet od strane Kupca, na mestu gde se roba nalazi, izvrši preuzimanje reklamirane robe radi otklanjanja razloga za reklamaciju i da u roku od 3 dana od dana preuzimanja robe koja je reklamirana istu vrati Kupcu u ispravnom stanju.

Ukoliko razloge za reklamaciju nije moguće otkloniti u roku iz prethodnog stava, Prodavac je dužan da o svom trošku, u istom roku isporuči novu robu traženih karakteristika.

## VIII KONTROLA KVALITETA ROBE

### Član 11.

Kupac je dužan, da primljenu robu na uobičajeni način pregleda i da o vidljivim nedostacima obavesti Prodavca, u pisanoj formi, u roku od 8 dana.

### Član 12.

U slučaju da isporučena roba ne odgovara ugovorenim standardima kvaliteta, Kupac ima pravo, nakon urednog obaveštenja Prodavca, da:

1. Zahteva od Prodavca uredno izvršenje Ugovora, odnosno isporuku ugovorenog kvaliteta robe i naknadu štete zbog zadocnjenja.
2. Traži sniženje cene u srazmeri u kojoj je zbog nedostatka smanjena, vrednost robe na tržištu u času zaključenja ugovora.
3. Da odustane od ugovora, stavi robu Prodavcu na raspolaganje i traži naknadu štete zbog neispunjenja.
4. Da stavi robu Prodavcu na raspolaganje i zahteva uredno ispunjenje ugovora, odnosno drugu isporuku robe, koja odgovara ugovorenim standardima, i naknadu štete zbog neurednog ispunjenja.

## IX KONTROLA KOLIČINE ROBE

### Član 13.

Kvantitativni prijem robe vrši se prilikom istovara robe u skladište Kupca, a uz prisustvo predstavnika Prodavca. Eventualna reklamacija od strane Kupca, na isporučene količine, mora biti sačinjena u pisanoj formi i dostavljena Prodavcu u roku od osam dana.

## X OSLOBADANJE OD ODGOVORNOSTI

### Član 14.

U slučaju nastupanja okolnosti nezavisne od volje ugovornih strana, koje ometaju izvršenje ugovornih obaveza jedne ili druge strane, a koji se prema važećim propisima smatraju višom silom, koje ni pažljiva strana ne bi mogla izbeći, niti bi mogla otkloniti posledice takvih okolnosti, smatraće se kao slučajevi koji oslobađaju od odgovornosti, ako nastupe nakon zaključenja ugovora i sprečavaju njegovo potpuno ili delimično izvršenje (viša sila).

Ugovorna strana pogođena višom silom, dužna je prismenim putem da obavesti drugu ugovornu stranu o nastanku okolnosti koje sprečavaju izvršenje obaveza, kao i trenutku prestanka tih okolnosti.

Nastupanje više sile, oslobađa od odgovornosti ugovorne strane za kašnjenje u izvršenju ugovorenih obaveza. O datumu nastupanja, trajanju i datumu prestanka više sile, ugovorne strane su obavezne, da jedna drugu obaveste pismenim putem u roku od 24 časa.

### Član 15.

Nastupanje okolnosti iz prethodnog člana, produžiće rok za izvršenje ugovornih obaveza, za vreme koje po svom trajanju odgovara trajanju više sile.

Ugovorne strane ne mogu se pozivati na višu silu zbog okolnosti koje su joj bile poznate u trenutku zaključenja ugovora i preuzimanju ugovornih obaveza.

Ako se trajanje više sile produži nakon ugovorenog roka, svaka strana ima pravo da raskine ugovor, bez obaveze plaćanja naknade štete drugoj strani.

## XI RASKID UGOVORA

**Član 16.**

Ugovorna strana nezadovoljna ispunjenjem ugovorenih obaveza druge ugovorne strane, može zahtevati raskid Ugovora, pod uslovom da je svoje ugovorne obaveze u potpunosti i blagovremeno izvršila. Raskid Ugovora se zahteva pismenim putem, sa raskidnim rokom od 30 dana.

**XII FINANSIJSKO OBEZBEĐENJE****Član 17.**

Prodavac se obavezuje, da Kupcu, prilikom potpisivanja ugovora, preda sredstvo obezbeđenja ispunjenja svojih obaveza i dobro izvršenje posla, predajom sredstva finansijskog obezbeđenja – blanko solo menicu po viđenju u vrednosti 10 % od vrednosti ugovora.

**XIII IZMENE I DOPUNE UGOVORA****Član 18.**

Izmene i dopune ovog Ugovora moguće su samo uz pristanak obe ugovorne strane, koji je dat u pisanom obliku.

**XIV PRIMENA ZOO****Član 19.**

Na sva pitanja koja nisu regulisana ovim ugovorom, primenjuju se odredbe Zakona o obligacionim odnosima.

**XV SPOROVI****Član 20.**

Ugovorne strane su saglasne da se eventualni sporovi po ovom ugovoru rešavaju sporazumno, a u slučaju da to nije moguće, ugovaraju mesnu nadležnost suda u Novom Sadu.

**XVI STUPANJE NA SNAGU UGOVORA**

Prodavac se obavezuje da će ugovorenu količinu robe iz člana 2. ovog Ugovora, isporučiti Kupcu u roku od jedne godine dana od dana zaključivanja ovog ugovora, sukcesivnim isporukama prema potrebi Kupca.

Ugovorne strane su saglasne da se trajanje ugovora može produžiti aneksom ugovora u slučaju kada do isteka ugovora nisu u celosti realizovane ugovorene količine robe a kupac ima potrebu za istim, odnosno nije u celosti realizovana vrednost ugovora.

**XVII ZAVRŠNE ODREDBE****Član 21.**

Ovaj Ugovor sačinjen je u 4 (četiri) istovetna primeraka, od kojih svakoj ugovornoj strani pripada po 2 (dva) primerka.

ZA PRODAVCA:

ZA KUPCA:

Direktor

-----

-----

Maja Jenei

## Prilog VIII

**OBRAZAC STRUKTURE PONUĐENE CENE SA UPUTSTVOM KAKO DA SE POPUNI****OBRAZAC STRUKTURE PONUĐENE CENE**

Red. br.	VRSTA ARTIKLA	Jed. mere	Potrebne količine	Ponuđena jedinična cena, bez PDV-a (po jedinici mere)	Ponuđena jedinična cena, sa PDV (po jedinici mere)	Ukupna ponuđena cena bez PDV-a	Ukupna ponuđena cena sa PDV
1.	Drvena ambalaža za transport fazana /zečeva- gajbe	Kom.	6.000				

U cenu su uračunate usluge i transport davaoca usluga do lokacije sedišta direkcije ogranka „Vojvodinašume-Lovoturs“ Preradovićeve 2 Petrovaradin sopstvenim prevozom.  
Cene su fiksne i ne mogu se menjati.

**Ukupna vrednost iznosi \_\_\_\_\_ dinara bez PDV-a.**  
**Ukupna vrednost iznosi \_\_\_\_\_ dinara sa PDV-om.**

**Uputstvo za popunjavanje obrasca strukture cene:** Ponuđač treba da popuni obrazac strukture cene na sledeći način:

Ponuđač upisuje jediničnu cenu bez PDV-a, zatim ukupnu ponuđenu cenu bez PDV-a, kao i ukupnu ponuđenu cenu sa PDV-om.

- jedinična cena mora da sadrži sve osnovne elemente strukture cene, tako da ponuđena cena pokriva troškove koje ponuđač ima u realizaciji predmetne nabavke,
- Ukoliko je u poljima, koja su predviđena za upisivanje cena, upisana „ / , -“ ili je ostavljeno prazno i sl., Naručilac će tumačiti da Ponuđač tu uslugu ne vrši i ponuda će biti ocenjena kao neprihvatljiva.
- Ukoliko je u poljima, koja su predviđena za upisivanje cena, upisano „0,00“ ili „0“, tumačiće se da je usluga besplatna.

Obrazac strukture cene ponuđač mora da popuni, overi pečatom i potpiše čime potvrđuje da su tačni podaci koji su u obrascu navedeni.

Ukoliko ponuđači podnose zajedničku ponudu, grupa ponuđača može da se opredeli da obrazac strukture cene potpisuju i pečatom overavaju svi ponuđači iz grupe ponuđača ili grupa ponuđača može da odredi jednog ponuđača iz grupe koji će popuniti, potpisati i pečatom overiti obrzazac strukture cene.

Datum:

M.P.

Potpis ponuđača

**OBRAZAC TROŠKOVA PRIPREME PONUDE**

U skladu sa članom 88. stav 1. Zakona, ponuđač \_\_\_\_\_ [navesti naziv ponuđača], dostavlja ukupan iznos i strukturu troškova pripremanja ponude, kako sledi u tabeli:

<b>VRSTA TROŠKA</b>	<b>IZNOS TROŠKA U RSD</b>
<b>UKUPAN IZNOS TROŠKOVA PRIPREMANJA PONUDE</b>	

Troškove pripreme i podnošenja ponude snosi isključivo ponuđač i ne može tražiti od naručioca naknadu troškova.

Ako je postupak javne nabavke obustavljen iz razloga koji su na strani naručioca, naručilac je dužan da ponuđaču nadoknadi troškove izrade uzorka ili modela, ako su izrađeni u skladu sa tehničkim specifikacijama naručioca i troškove pribavljanja sredstva obezbeđenja, pod uslovom da je ponuđač tražio naknadu tih troškova u svojoj ponudi.

**Napomena:** dostavljanje ovog obrasca nije obavezno

Datum:

M.P.

Potpis ponuđača

\_\_\_\_\_

\_\_\_\_\_



**OBRAZAC IZJAVE O NEZAVISNOJ PONUDI**

U skladu sa članom 26. Zakona, \_\_\_\_\_,  
(Naziv ponuđača)  
daje:

**IZJAVU  
O NEZAVISNOJ PONUDI**

Pod punom materijalnom i krivičnom odgovornošću potvrđujem da sam ponudu u postupku javne nabavke **drvene gajbe za transport fazana/zečeva** za 2015. godinu, br 6 podneo nezavisno, bez dogovora sa drugim ponuđačima ili zainteresovanim licima.

Datum:

M.P.

Potpis ponuđača

\_\_\_\_\_  
*Napomena: Ukoliko ponudu podnosi grupa ponuđača, Izjava mora biti potpisana od strane ovlašćenog lica svakog ponuđača iz grupe ponuđača i overena pečatom.*

## Prilog XI

**OBRAZAC IZJAVE O POŠTOVANJU OBAVEZA****I Z J A V A**

**u skladu sa članom 8. tačka 20. Pravilnika o obaveznim elementima konkursne dokumentacije u postupcima javnih nabavki i načinu dokazivanja ispunjenosti uslova (“Sl.gl.RS” br.29/2013)**

ponuđača \_\_\_\_\_

**(naziv i adresa ponuđača)**

da je pri sastavljanju ponude za javnu nabavku **drvene gajbe za transport fazana/zečeva** za 2015. godinu, br 6 naručioca JP „VOJVODINAŠUME” Petrovaradin, Ogranak preduzeća “Vojvodinašume – Lovoturs” Petrovaradin, poštovao obaveze koje proizilaze iz važećih propisa o zaštiti na radu, zapošljavanju i uslovima rada, zaštiti životne sredine.

Ponuđač

\_\_\_\_\_  
(mesto i datum)

\_\_\_\_\_  
(potpis i pečat)

## PODACI O ZAHTEVANIM SREDSTVIMA FINANSIJSKOG OBEZBEDJENJA

Saglasno članu 61. stav 7. Zakona o javnim nabavkama, Naručilac zahteva da se priloži i finansijska garancija kojom Ponuđač obezbeđuje ispunjenje svojih obaveza i to prema sledećem:

**ZA IZVRŠENJE UGOVORA**, ponuđač je saglasan da će, **ukoliko bude odabran kao najpovoljniji, pre zaključenja ugovora, dostaviti BLANKO-SOLO MENICU**, overenu samo pečatom i potpisom ponuđača sa POTVRDOM poslovne banke da je menica registrovana u registru menica kod poslovne banke ponuđača, SA MENIČNIM PISMOM čiji je obrazac u prilogu, pri čemu menično pismo mora biti popunjeno i overeno i u kome ponuđač upisuje iznos **10% od ugovorenog iznosa**, a u cilju dobrog izvršenja posla.

**2 uz menicu i menično pismo OBAVEZNO SE U ORIGINALU ILI OVERENOJ FOTOKOPIJI PRILAŽE I OP obrazac i KARTON DEPONOVAH POTPISA**, iz kojih je vidljivo da je menicu i menično pismo potpisalo ovlašćeno lice ponuđača.

Ako lice koje je navedeno na kartonu deponovanih potpisa nije ovlašćeno za zastupanje privrednog subjekta (ne nalazi se u rešenju Agencije za privredne registre), a potpisnik je menice, neophodno je dostaviti i specijalno punomoćje shodno članu 91. stav 4. Zakona o obligacionim odnosima. Izdate menice podnose se na naplatu poslovnoj banci kod koje Ponuđač ima otvoren račun, u celosti, u slučajevima predviđenim ugovorom.

U prilogu: - Obrazac meničnog pisma - za izvršenje ugovora

## I Z J A V A

U svemu sam saglasan i obavezujem se da prilikom potpisivanja ugovora priložim sredstvo finansijskog obezbeđenja, na način i sa svim potrebnim priložima, a prema napred navedenim zahtevima naručioca

PONUĐAČ

\_\_\_\_\_  
(Mesto i datum)

\_\_\_\_\_  
(Potpis i pečat)

**NAPOMENA ZA PONUĐAČE: prilikom dostavljanja menica za obezbeđenje izvršenja ugovorne obaveze potrebno je da ista bude u evidenciji menica, u skladu sa odlukom o bližim uslovima, sadržini i načinu vođenja registra menica i ovlašćenja („sl.gl.RS“ br.56/11), a na osnovu člana 47a stav 2. Zakona o platnom prometu („sl.gl.rs“ br.3/2002 i 5/2003 i „sl.gl.RS“ br.43/2004, 62/2006 i 31/2011).**

**Prilog. XIII**

Na osnovu Zakona o menici ("Sl. list FNRJ", br. 104/46 i 18/58, "Sl. list SFRJ", br. 16/65, 54/70, 57/89 i "Sl. list SRJ", br. 46/96),

**MENIČNO PISMO - OVLAŠĆENJE ZA KORISNIKA BLANKO,  
SOLO MENICE**

KORISNIK:

Tekući račun: \_\_\_\_\_ Kod: \_\_\_\_\_  
Matični broj: \_\_\_\_\_ PIB: \_\_\_\_\_

Predajemo vam \_\_\_\_\_ blanko, solo menicu broj \_\_\_\_\_ i ovlašćujemo \_\_\_\_\_ kao poverioca, da je može popuniti na iznos do \_\_\_\_\_ dinara (slovima: \_\_\_\_\_ dinara) za iznos duga sa svim pripadajućim obavezama i troškovima po osnovu Kupoprodajnog ugovora br. \_\_\_\_\_/\_\_\_\_\_ od godine, ili poslednjeg Aneksa proisteklog iz ovog Ugovora, ovlašćujemo kao \_\_\_\_\_ Poverioca, da bezuslovno i neopozivo bez protesta i troškova, vansudski, u skladu sa važećim propisima izvrši naplatu sa svih računa Dužnika - Izdavaoca menice \_\_\_\_\_ iz njegovih novčanih sredstava, odnosno druge imovine.

Menica je važeća i u slučaju da u toku trajanja ili nakon dospeća napred navedenog Kupoprodajnog ugovora broj \_\_\_\_\_ od \_\_\_\_\_ godine ili poslednjeg Aneksa proisteklog iz njega, dođe do promena lica ovlašćenih za raspolaganje sredstvima na tekućem računu Dužnika, statusnih promena kod Dužnika ili osnivanja novih pravnih subjekata od strane Dužnika i dr.

Menica se može podneti na naplatu najranije trećeg dana od dana dospeća obaveza iz napred navedenog Kupoprodajnog ugovora br. \_\_\_\_\_/\_\_\_\_\_ godine od \_\_\_\_\_ godine ili trećeg dana od dospeća njegovog poslednjeg Aneksa.

Datum izdavanja Ovlašćenja

\_\_\_\_\_

DUŽNIK - IZDAVALAC MENICE

\_\_\_\_\_  
\_\_\_\_\_

Adresa:

\_\_\_\_\_  
\_\_\_\_\_

Mat.br.

\_\_\_\_\_

PIB

\_\_\_\_\_